



# MARKTUNTERLAGEN

## WEIHNACHTSMARKT BUCHS

Sonntag, 15. Dezember 2024, Buchs SG

12.00 – 17.00 Uhr

### Inhaltsverzeichnis

1. Weihnachtsmarkt	Seite	2
2. Übersichtsplan	Seite	3
3. Marktordnung	Seite	4-5
4. Anmeldeformular	Seite	6
5. Marktstand/technische Informationen	Seite	7
6. Kontakt	Seite	8
7. Impressionen 2023	Seite	9

In Partnerschaft mit:



# Der Weihnachtsmarkt Buchs am Geschenksonntag

Sonntag, 15. Dezember 2024 | Bahnhofstrasse Buchs

Geschätzte Marktfahrer/innen  
Geschätzte Händler/innen von Buchs  
Geschätzte regionale Handwerker/innen und Produzenten/innen  
Geschätzte Buchser Vereine

Am Sonntag, 15. Dezember 2024 findet der von *Wirtschaft Buchs* organisierte **Geschenk-sonntag** von 12.00 – 17.00 Uhr auf der abgesperrten Bahnhofstrasse in Buchs statt. Das heisst, an diesem Sonntag werden die Geschäfte im Buchser Zentrum zusätzlich Ihre Türen für den Weihnachtsverkauf öffnen.

Wie bereits im vergangenen Jahr möchten wir zu diesem Anlass **zusätzlich einen Weihnachtsmarkt auf der abgesperrten Bahnhofstrasse integrieren**. Wir vom Verein *Marketing Buchs* werden diesen Markt planen und umsetzen.

## Konzept

Unser Konzept beschreibt, dass entlang der Bahnhofstrasse Marktstände auf den Gehwegen aufgestellt werden. Den grössten Teil werden dabei klassische Marktstände von regionalen Handwerkern/innen und Produzenten/innen darstellen. Ergänzend dazu werden einige ausgewählte Food-Trucks das Angebot ergänzen. Dekorative Elemente – wie beispielsweise Weihnachtsbäume, begehbare Markthäuschen, Sitzmöglichkeiten oder ähnliches – werden je nach dem von uns ergänzt.

## Ihre Teilnahme

Haben Sie Lust an diesem Markt mitzuwirken? Dann freuen wir uns auf Ihre Anmeldung. Wir bieten eine schöne Plattform, damit Sie Ihre Produkte, Ihr Handwerk und Ihre Kreationen in der Weihnachtszeit anbieten können.

In den nachfolgenden Unterlagen finden Sie alle relevanten Informationen dazu. Bei Fragen stehen wir Ihnen jederzeit zur Verfügung.

Wir würden uns freuen, Sie als Teilnehmer/in begrüßen zu dürfen.

[Ihr Marketing Buchs Team](#)

## Übersichtsplan Bahnhofstrasse Buchs SG

- Die Marktstände werden in regelmässiger Abstand entlang der Bahnhofstrasse aufgestellt.
- Die Platzierung der Marktstände erfolgt in den 4 eingezeichneten Zonen eingeteilt
- Die Marktstände werden mit einzelnen Food-Trucks dazwischen ergänzt.

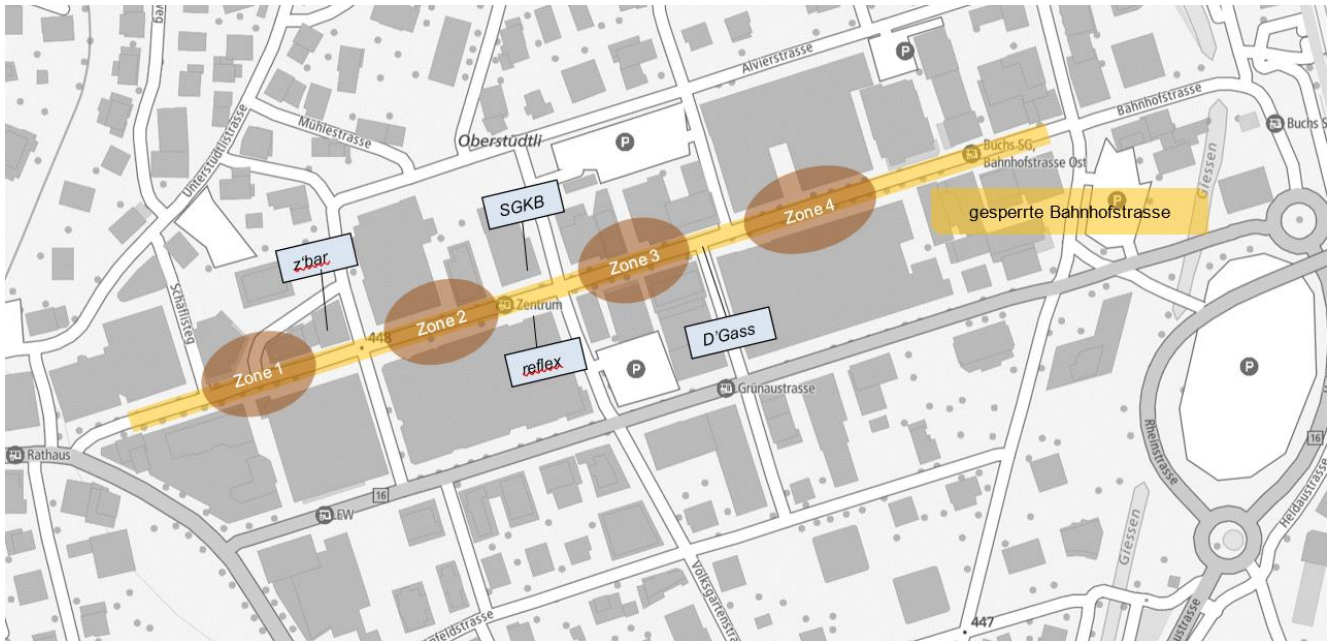

# Marktordnung

## Markt

- Der Werdenberger Weihnachtsmarkt findet auf der abgesperrten Bahnhofstrasse im Rahmen des Geschenksonntags Buchs statt.
- Datum; Sonntag 15. Dezember 2024
- Zeit; Weihnachtsmarkt und Geschenksonntag von 12:00 bis 17:00 Uhr
- Der Markt findet bei jeder Witterung statt.

## Marktveranstalter

- Der Markt wird von *Marketing Buchs* organisiert.
- Der Geschenksonntag wird durch *Wirtschaft Buchs* organisiert.

## Preise und Bezahlung

- Kosten pro Marktstand inkl. Strom, Werbung und Organisation:

Marktstand Non-Food	CHF 40.00
Marktstand Non-Food mit Getränke-Ausschank (z.B. Glühwein / Punsch)	CHF 60.00
Marktstand Food	CHF 80.00

- **NEU: Bezahlung im Voraus gegen Rechnung.** Erfolgt bis 14 Tage vor dem Markttag kein Zahlungseingang, behalten wir uns vor, den Stand an einen anderen Marktteilnehmer weiterzugeben.

## Marktstand

- Der Marktstand/Standort wird durch den Veranstalter an die Teilnehmer/innen zugeteilt.
- Es werden die Marktstände der Stadt Buchs aufgestellt (siehe Seite 7 «Marktstand/technische Information»). Bei hoher Nachfrage werden weitere Marktstände der umliegenden Gemeinden angefragt. Entsprechende technische Informationen erhalten die Marktteilnehmer rechtzeitig zugestellt.

## Installation

- Im Sinne des Weihnachtsmarktes, ist für eine idyllische Atmosphäre zu sorgen (Lichterkette, Dekoration, etc.).
- Es sind keine „grelle“ Scheinwerfer erwünscht.
- Stromverteiler sind vor Ort aufgestellt und können von den Teilnehmern/innen genutzt werden.
- Kabelrollen/Verlängerungskabel/Steckleisten sind selbst mitzubringen (Kabelrollen ganz ausrollen).  
→ **HINWEIS:** Die Stromverteiler sind teilweise etwas weit auseinander. Deshalb wird **empfohlen eine Kabelrolle mit mind. 15 Meter Länge** mitzunehmen (und nicht nur ein Verlängerungskabel).

## Zeitplan

- Einrichten; am Markttag ab 10:00 Uhr kann der zugeteilte Marktstand eingerichtet werden.
- Bis 12:00 Uhr müssen alle Marktstände eingerichtet sein.
- Weihnachtsmarkt; 12:00 - 17:00 Uhr.
- Der Marktstand darf frühestens ab 17:00 Uhr abgeräumt werden. Wird der Stand vor 17.00 Uhr abgeräumt, behält sich der Veranstalter das Recht vor, dies mit einer Gebühr von CHF 50.- in Rechnung zu stellen.

## Ordnung

- Der/Die Teilnehmer/in muss seinen Abfall von seinem Marktstand selbst entsorgen/mitnehmen.
- Der Veranstalter behält sich das Recht vor, Teilnehmer/innen welche ihren Marktstandplatz verschmutzt zurücklassen, den Reinigungsaufwand in Rechnung zu stellen.

## Fahrzeug/Parkplatz

- Es sind die vorhandenen öffentlichen Parkplätze zu nutzen. Es sind keine „extra Parkplätze“ reserviert.
- Zum Ent- und Beladen der Marktstände, können situativ die nicht gesperrten „Nebenstrassen“ befahren werden. Bis ca. 11.30 Uhr ist es zudem möglich, mit dem Auto vor den Marktstand zu fahren, um alles auszuladen. Anschliessend muss das Auto auf einem öffentlichen Parkplatz parkiert werden.
- Kurze Wegabschnitte zu Fuss zu den Standorten sind möglich.

## Brandschutz

- offenes Feuer wie Feuerschalen, Fackeln, offene Kerzen und dergleichen sind nicht erlaubt.
- Ausgenommen sind bspw. sogenannte Teelichter in einem umschlossenen Gefäss (Produktepräsentation).
- Ausnahmeregelung nach vorgängiger Absprache mit dem Veranstalter.

## Gastro und Food

- Der/Die Teilnehmer/in ist für die Gesundheits-, Lebensmittel- und Hygienevorschriften selbst verantwortlich.
- **Insbesondere beim Verkauf von alkoholischen Produkten muss den Vorschriften entsprechend eine gültige Bewilligung vorhanden sein.**
- Wollen Marktteilnehmer Alkohol ausschenken, müssen diese selbständig und spätestens 14 Tage vor der Veranstaltung bei der Stadtkanzlei Buchs ein entsprechendes Gesuch einreichen ([«Gesuch zur Erteilung eines Gastgewerbepatentes für einen Anlass»](#)).

Falls eine Person/eine Firma bereits ein Gastgewerbepatent hat, ist dieses zwingend mitzuführen und auf Verlangen vorzuweisen (gilt für alle Teilnehmenden, auch aus anderen Gemeinden oder anderen Kantonen sowie auch aus dem FL). *Beispiel: Hat ein Whisky-Verkäufer aus St. Margrethen ein Patent für den Handel mit gebrannten Wassern in St. Margrethen, ist dieses in Buchs gültig, muss jedoch immer mitgeführt werden.»*

## Versicherung

- Der/Die Teilnehmer/in ist dafür selbst verantwortlich.
- Der Veranstalter und die beteiligten Organe lehnen jegliche Haftung ab.
- Der Veranstalter und die beteiligten Organe haften nicht bei höherer Gewalt oder auf ein Ereignis, welches trotz gebotener Sorgfalt nicht vorherseh- oder abwendbar war. In solchen Fällen wird jegliche Schadenersatzpflicht ausgeschlossen.

## Vorschriften

- Der/Die Teilnehmer/in verpflichtet sich, den Weisungen des Veranstalters Folge zu leisten und die Anordnungen und Regeln einzuhalten.
- Der Veranstalter behält sich das Recht vor, Teilnehmer/innen die gegen die Vorschriften verstossen, vom Markt auszuschliessen, respektive wegzuweisen.
- Insbesondere nimmt der Veranstalter die Teilnehmer/innen in Pflicht, die angeordneten Richtlinien des BAGs, des Kantons und die Erläuterungen des SMV Schweizerischer Marktverband einzuhalten.

## Verpflichtung

- Der/Die Teilnehmer/in verpflichtet sich, nach Erhalt der Bestätigung, am Markt teilzunehmen.
- Der Veranstalter behält sich das Recht vor, bei Nichterscheinen oder unentschuldigter kurzfristiger Absage, eine Umtriebsentschädigung von CHF 150.00 zu verrechnen.

## Ergänzungen

- Die Durchführung des Marktes ist von der Stadt Buchs bewilligt.
- Nach Absprache mit dem Veranstalter kann ein Marktstand auch geteilt werden.
- Der/Die Teilnehmer/in akzeptiert die in den Unterlagen beschriebenen Ausführungen.
- Anpassungen/Änderungen vorbehalten.
- Anregungen und Anliegen nehmen wir gerne entgegen.

# Anmeldeformular

Firma / Bezeichnung Marktstand

Vor- und Nachname

Strasse / Nr.

PLZ / Ort

Telefon

E-Mail

Homepage

Produkte / Angebot / Vermerk

Kategorie Marktstand:

Non-Food	CHF 40.-	<input type="checkbox"/>
Non-Food mit Getränke-Ausschank	CHF 60.-	<input type="checkbox"/>
Food	CHF 80.-	<input type="checkbox"/>

Wollen Sie auch alkoholische Getränke ausschenken?

Ja	<input type="checkbox"/>
Nein	<input type="checkbox"/>

## Anmeldung

Ausgefülltes Anmeldeformular **bis spätestens 15. September 2024** per E-Mail oder per Post zurücksenden (*Kontaktinformationen Seite 8*). Anmeldungen werden nach Eingangsdatum berücksichtigt.

Formular bitte vollständig und in leserlicher Schrift ausfüllen. Es können nur komplett ausgefüllte Anmeldungen bearbeitet werden. Anmeldungen werden in der Reihenfolge des Eingangsdatums berücksichtigt. Nachmeldungen nach vorgängiger Absprache möglich. Alle Angaben werden vertraulich behandelt und nur wenn nötig an involvierte Organe weitergeleitet.

## Teilnahmebestätigung

Eine Teilnahmebestätigung für den Weihnachtsmarkt Buchs 2024 wird nach Bezahlung der Teilnahmegebühr separat zugestellt.

Datum / Unterschrift



## Marktstand / technische Information

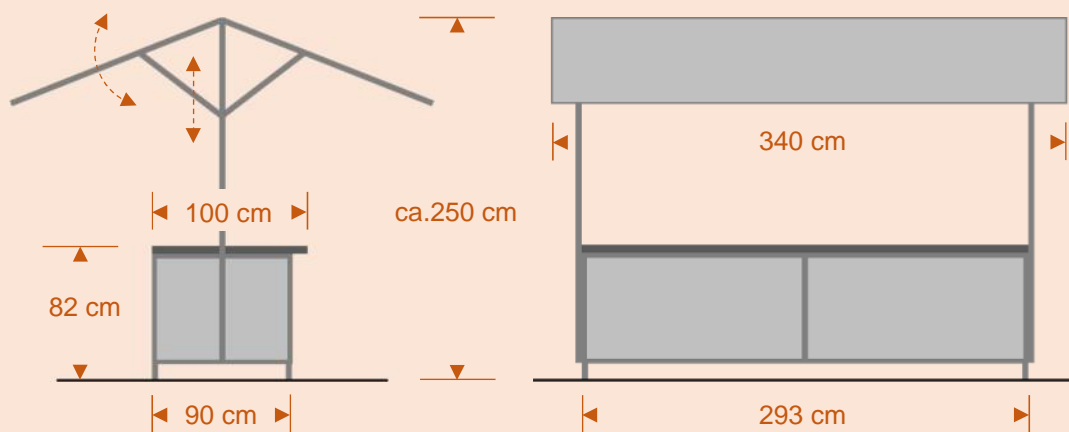

Typ Marktstand der Stadt Buchs.

Der Marktstand besteht aus einer Metallkonstruktion und ist mit einer Kunststoffplane überdacht.

Die Höhe sowie die Neigung des Daches sind individuell verstellbar.

Als Präsentationsfläche dient eine Holzplatte (100 x 293 cm).

## Kontakt

**Anschrift:**

Marketing Buchs  
Schönfeldstrasse 10  
9470 Buchs

**E-Mail:**

[info@marketingbuchs.ch](mailto:info@marketingbuchs.ch)

Kontaktpersonen bei Fragen:



**Corina Hess**

*Projektmanagerin Marketing*

[info@marketingbuchs.ch](mailto:info@marketingbuchs.ch)

079 539 08 37



**Nadine Fluck**

*Geschäftsführerin Marketing Buchs*

[info@marketingbuchs.ch](mailto:info@marketingbuchs.ch)

079 451 17 25



## Impressionen vergangener Durchführungen

